



ΜΠΕΝΡΟΥΜΠΗ

ΓΙΑ ΠΕΡΙΣΣΟΤΕΡΕΣ ΠΛΗΡΟΦΟΡΙΕΣ:
Χ. ΜΠΕΝΡΟΥΜΠΗ & ΥΙΟΣ Α.Ε.
Αγ. Θωμά 27, 15124, Μαρούσι-Αθήνα
Τηλ. 210 6156400, Fax: 210 6199316
e-mail: benrubi-sda@benrubi.gr

FOR FURTHER INFORMATION:
H. BENRUBI & FILS S.A.
27 Aghiou Thoma str. GR 15124, Maroussi-Athens
Tel: 00302106156400, Fax: 00302106199316
e-mail: benrubi-sda@benrubi.gr

Οδηγίες Χρήσης / Instructions Manual
Ελληνικά (GR) – English (EN)
Χύτρες Ταχύτητας – Pressure Cookers Natura 4,5L-6L-8L

Περιεχόμενα / Contents

GR.....Σελίδες 2-15

EN.....Pages 16-28

Ευχαριστούμε που επιλέξατε μια συσκευή της γκάμας IZZY.

Το προϊόν που έχετε στα χέρια σας έχει κατασκευαστεί σύμφωνα με τις πιο αυστηρές ευρωπαϊκές προδιαγραφές και έχει πιστοποιηθεί από τα διεθνή εργαστήρια TÜV, ώστε να είσαστε σίγουροι για την ασφάλεια του σκεύους και να το χαρείτε για πολύ καιρό.

Πιστεύουμε πως η χρήση της θα σας αφήσει απόλυτα ικανοποιημένους και θα σας χαρίσει πολλές γαστρονομικές απολαύσεις.

Η χύτρα ταχύτητας σας παρέχει πλήθος πλεονεκτημάτων:

Η βαλβίδα ρύθμισης της πίεσης.

Η βαλβίδα ρύθμισης της πίεσης, σας παρέχει το πλεονέκτημα, ανάλογα με το είδος του φαγητού να ρυθμίσετε την πίεση στο ενδεδειγμένο επίπεδο(I/II).

Πιο υγιεινό μαγείρεμα

Με την χύτρα ταχύτητας το φαγητό σας θα μαγειρευτεί πιο γρήγορα, σε περιβάλλον κενό οξυγόνου. Κάθε λεπτό που κερδίζετε σημαίνει εξοικονόμηση σε βιταμίνες και λοιπά θρεπτικά συστατικά.

Εξοικονόμηση χρόνου και ενέργειας

Χρησιμοποιώντας τη χύτρα ταχύτητας μπορείτε να εξοικονομήσετε μέχρι και 70% του χρόνου που χρειαζόσασταν για να προετοιμάσετε το φαγητό. Επιπλέον εξοικονομείτε ενέργεια από 30% έως 40% σε φαγητά με μικρότερο χρόνο μαγειρέματος και μέχρι και 60%, για φαγητά που απαιτούν περισσότερο χρόνο μαγειρέματος.

Με τη χύτρα ταχύτητας IZZY, θα χαρείτε το μαγείρεμα με ταχύτητα, ευκολία, διατηρώντας ταυτόχρονα όλες τις βιταμίνες. Συντηρήστε καλά τη χύτρα σας και θα μπορέσετε να τη χαρείτε για πολλά χρόνια.

Συμβατές πηγές θερμότητας – εστίες:



Η σειρά περιλαμβάνει:

1. Χύτρα ταχύτητας 4.5lt
2. Χύτρα ταχύτητας 6lt με καλάθι ατμού
3. Χύτρα ταχύτητας 8lt με καλάθι ατμού



Διαβάστε τις οδηγίες χρήσης.

Προσοχή στις προειδοποιήσεις και στις υποδείξεις ασφαλείας.

Σας ευχαριστούμε για την απόφασή σας να αγοράσετε τη χύτρα ταχύτητας NATURA IZZY.

Παρακαλούμε διαβάστε προσεκτικά το εγχειρίδιο χρήσης, πριν χρησιμοποιήσετε για πρώτη φορά τη νέα σας χύτρα ταχύτητας.

Σας εφιστούμε την προσοχή πως κάθε άλλη χρήση της χύτρας ταχύτητας, πέραν της προβλεπόμενης μπορεί να προκαλέσει σημαντικές ζημιές.

Συμβουλές Ασφαλείας



Διαβάστε προσεκτικά τις οδηγίες χρήσης και κρατήστε τις σε ασφαλές σημείο για μελλοντική αναφορά, μαζί με την απόδειξη αγοράς, η οποία λειτουργεί ως εγγύηση (βλ. παρακάτω «Εγγύηση και Εξυπηρέτηση Πελατών».

- Άτομα μη εξοικειωμένα με τη χρήση της χύτρας ταχύτητας δε θα πρέπει να τη χρησιμοποιούν.
- Ποτέ μην αφήνετε τη χύτρα ταχύτητας από την προσοχή σας, ενώ βρίσκεται υπό πίεση.
- Εάν υπάρχουν παιδιά στο χώρο που μαγειρεύετε, θα πρέπει να είσατε ιδιαίτερα προσεκτικοί.
- Πριν από κάθε χρήση, βεβαιωθείτε ότι το σημείο διαφυγής του ατμού δεν είναι μπλοκαρισμένο. Σε αυτή την περίπτωση, καθαρίστε το χρησιμοποιώντας την άκρη ενός συνδετήρα ώστε να διαπεράσετε την τρύπα και στη συνέχεια ξεπλύνετε με νερό.
- Πριν τη χρήση βεβαιωθείτε ότι ο ρυθμιστής πίεσης κινείται εύκολα προς όλες τις κατευθύνσεις “ I II  ”
- Ποτέ μην αποσυναρμολογείτε το καπάκι της χύτρας.
- Χρησιμοποιήστε τη χύτρα ταχύτητας μόνο για το σκοπό του γρήγορου μαγειρέματος, για τον οποίο έχει σχεδιαστεί.
- Πριν από κάθε χρήση είναι απαραίτητος ο έλεγχος καθαρότητας και σωστής λειτουργίας της βαλβίδας ασφαλείας, του ρυθμιστή πίεσης και του λάστιχου

σφράγισης.

ΠΡΟΣΟΧΗ: Καθώς κατά τη διάρκεια του μαγειρέματος θα δημιουργηθεί υψηλή πίεση μέσα στο σώμα της χύτρας, είναι σημαντικό να βεβαιωθείτε πως έχετε κλείσει σωστά το καπάκι πριν ξεκινήσετε να μαγειρεύετε. Επιπλέον θα πρέπει να τηρείτε αυστηρά τις οδηγίες ασφαλείας, καθώς εσφαλμένη χρήση μπορεί να οδηγήσει σε τραυματισμούς ή ζημιές.

ΠΡΟΣΟΧΗ: Ανάψτε την εστία στη μέγιστη ισχύ και τοποθετήστε τη χύτρα στην εστία. Όταν ο ατμός αρχίσει να βγαίνει από τη βαλβίδα, μειώστε την ένταση της εστίας στο 1/3 της μέγιστης διαβάθμισης της εστίας.

- Η παρούσα χύτρα ταχύτητας δε διαθέτει ένδειξη πίεσης. Παρακαλούμε να παρατηρείτε την απελευθέρωση του ατμού από τις εξόδους ατμού κάτω από τη βαλβίδα ρύθμισης πίεσης.
- Βεβαιωθείτε πως έχετε καλύψει την ελάχιστη ένδειξη χωρητικότητας στο εσωτερικό της χύτρας (υγρά και στερεό περιεχόμενο) πριν τη χρήση.
- Ποτέ μην υπερβαίνετε τη μέγιστη ένδειξη χωρητικότητας στο εσωτερικό της χύτρας (υγρά και στερεό περιεχόμενο).
- Χρησιμοποιήστε τη χύτρα μόνο στις εστίες όπου ενδείκνυνται σε αυτό το εγχειρίδιο χρήσης.
- Η χύτρα ταχύτητας δεν πρέπει να χρησιμοποιείται ποτέ για τηγάνισμα ή τσιγάρισμα σε λάδι υπό πίεση.
- Μη χρησιμοποιείτε τη χύτρα ταχύτητας στο φούρνο, καθώς μπορεί να υποστεί ζημιές.
- Πάντα να χρησιμοποιείτε τις πλαϊνές λαβές για να μετακινήσετε τη χύτρα ταχύτητας όσο είναι ζεστή. Ποτέ μη χρησιμοποιείτε την περιστρεφόμενη λαβή σφράγισης/αποσφράγισης στο καπάκι για να σηκώσετε ή να μετακινήσετε τη χύτρα.
- Ελέγχετε σε τακτά διαστήματα τη σταθερότητα των πλαϊνών λαβών. Μη χρησιμοποιείτε τη χύτρα σε περίπτωση που οι λαβές δεν είναι σταθερές.
- Ποτέ μη χρησιμοποιείτε δύναμη για να ανοίξετε τη χύτρα ταχύτητας. Πριν την ανοίξετε θα πρέπει να είστε σίγουροι πως η πίεση έχει εκτονωθεί.
- Όταν ελευθερώνετε τον ατμό, θα πρέπει τα χέρια σας, το πρόσωπο και το σώμα σας να μην βρίσκονται πάνω από το καπάκι της χύτρας και τις εξόδους ατμού, προς αποφυγή εγκαυμάτων.
- Μη παρεμβαίνετε ή τροποποιείτε τα στοιχεία ασφαλείας (βαλβίδες, παράθυρο, λάστιχο) της χύτρας, καθώς υπάρχει κίνδυνος εγκαυμάτων
- Το καπάκι της χύτρας και τα επιμέρους εξαρτήματά του δεν πλένονται στο πλυντήριο πιάτων.

- Χρησιμοποιείτε πάντα και μόνο αυθεντικά ανταλλακτικά.
- Για οποιαδήποτε επισκευή, παρακαλούμε όπως επικοινωνήσετε με ένα από τα εξουσιοδοτημένα κέντρα επισκευών ΜΠΕΝΠΟΥΜΠΗ.
- Λευκά στίγματα που μπορεί να σχηματιστούν στον πάτο της χύτρας ταχύτητας μπορούν εύκολα να αφαιρεθούν με τη χρήση λεμονιού ή ξυδιού.
- Σε καμία περίπτωση μη χρησιμοποιήσετε συρμάτινο σπόγγο και ισχυρά ή διαβρωτικά υγρά καθαρισμού.
- Μη χρησιμοποιείτε αιχμηρά ή κοφτερά αντικείμενα προκειμένου να πραγματοποιήσετε οποιοδήποτε έλεγχο ασφάλειας ή λειτουργίας.
- Για την αποφυγή τυχόν κινδύνου, μην αφήνετε τη χύτρα ταχύτητας εκτός της προσοχής σας κατά τη διάρκεια της χρήσης και όσο περιέχει λάδι μαγειρέματος. Ποτέ μην επιχειρήσετε να σβήσετε με νερό τυχόν φωτιά που έχει προκύψει από καμένο λάδι. Καλύψτε τη χύτρα με το καπάκι και χρησιμοποιήστε πυροσβεστήρα.

ΠΡΟΣΟΧΗ: Πριν βάλετε τη χύτρα σε λειτουργία, βεβαιωθείτε πως τα κλείστρα ασφάλισης του καπακιού έχουν εφαρμόσει σωστά στο σώμα της χύτρας.

ΠΡΟΣΟΧΗ: Για τρόφιμα που “φουσκώνουν” κατά το μαγείρεμα όπως σιτάρι, φασόλια, φακές, χόρτα, ρύζι, φάβα κλπ, μη γεμίζετε ποτέ τη χύτρα ταχύτητας πάνω από το μισό. Πριν ανοίξετε το καπάκι, πρέπει να ανακινήσετε ελαφρώς τη χύτρα ταχύτητας.

- Όταν μαγειρεύετε λουκάνικα ή άλλες τροφές με περίβλημα, θα πρέπει αρχικά να τα τρυπάτε, ώστε να μη “σκάσουν” κατά το μαγείρεμα ή το σερβίρισμα.
- Εάν έχετε μαγειρέψει κρέας μαζί με το περίβλημά του (πέτσα), παρακαλούμε μην το τρυπάτε όσο είναι ακόμα ζεστό προς αποφυγή εγκαυμάτων.

Σημείωση: Για την αποφυγή τυχόν διάβρωσης του εσωτερικού της βάσης της χύτρας από τα άλατα, παρακαλούμε να προσθέτετε αλάτι σε νερό που βράζει και να ανακατεύετε ήπια.

- Μην ακουμπάτε απευθείας τη μεταλλική επιφάνεια, χωρίς να φοράτε γάντια κουζίνας που προστατεύουν από την υψηλή θερμοκρασία.
- Μη βάζετε κατευθείαν στη χύτρα μαγειρική σόδα. Μη χρησιμοποιείτε υπερβολική ποσότητα λαδιού και κρασιού στο μαγείρεμα.
- Όταν ο ατμός της χύτρας ταχύτητας βγαίνει από τη βαλβίδα ασφαλείας ή το λάστιχο, θα πρέπει να κατεβάσετε την χύτρα από τη φωτιά και αφού βρείτε την αιτία και την επίλυση του προβλήματος, στη συνέχεια να τη χρησιμοποιήσετε ξανά.
- Μην τοποθετείτε τίποτα πάνω στη βαλβίδα ρύθμισης πίεσης.

- Μετά τη χρήση της χύτρας ταχύτητας, βεβαιωθείτε ότι έχετε καθαρίσει τη βαλβίδα ασφαλείας, το λάστιχο, το καπάκι και την καταρόλα από υπολείμματα τροφών και λάδι. Στεγνώστε καλά με μαλακό πανί πριν την αποθήκευση.
- Τοποθετείτε πάντοτε νερό όταν μαγειρεύετε με τη χύτρα ταχύτητας.
- Μη χρησιμοποιείτε τη χύτρα ταχύτητας όταν είναι άδεια.
- Μη χρησιμοποιείτε ποτέ τη χύτρα ταχύτητας για την αποθήκευση φαγητού πριν ή και μετά το μαγείρεμα, καθώς ενδέχεται να προκληθεί ζημιά στο κυριώς σώμα της χύτρας.
- Η χύτρα ταχύτητας μπορεί να χρησιμοποιηθεί μόνο σε εστία αντίστοιχη του μεγέθους της. Όταν η εστία είναι αναμμένη στη μέγιστη ένταση, παρακαλούμε για τη συνεχή επιτήρησή σας.
- Όταν χρησιμοποιείτε τη χύτρα σε ηλεκτρική εστία, η διάμετρος της εστίας θα πρέπει να είναι ίση ή μικρότερη από τη διάμετρο της βάσης της χύτρας.
- Κατά τη χρήση σε κεραμική εστία, παρακαλούμε βεβαιωθείτε πως η βάση της χύτρας είναι απολύτως καθαρή και στεγνή.
- Όταν χρησιμοποιείτε τη χύτρα σε εστίες γκαζιού, βεβαιωθείτε ότι η φλόγα δεν ακουμπά τα εξωτερικά τοιχώματα της χύτρας.

ΦΥΛΑΞΤΕ ΑΥΤΕΣ ΤΙΣ ΟΔΗΓΙΕΣ

Τα Μέρη της Συσκευής

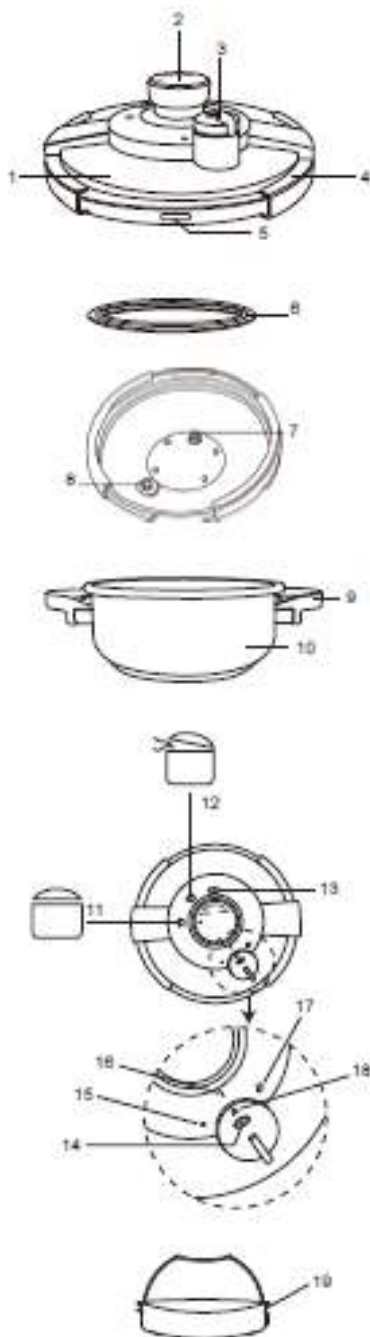

1. Καπάκι χύτρας ταχύτητας
2. Περιστρεφόμενη λαβή σφράγισης / αποσφράγισης
3. Ρυθμιστής πίεσης
4. Κλείστρα ασφάλισης
5. Παράθυρο ασφαλείας
6. Λάστιχο σιλικόνης
7. Βαλβίδα ασφαλείας
8. Εσοχή της βαλβίδας ρύθμισης πίεσης
9. Πλαϊνές χειρολαβές
10. Κυρίως σώμα
11. Ένδειξη ασφάλισης κατακτιού
12. Ένδειξη αποσφράγισης κατακτιού
13. Βαλβίδα ασφαλείας
14. Έξοδος ατμού
15. Θέση υψηλής πίεσης (II)
16. Θέση χαμηλής πίεσης (I)
17. Θέση απελευθέρωσης ατμού
18. Θέση επιλεγμένης ένδειξης
19. Καλάθι ατμού

Αναλώσιμα Ανταλλακτικά

- Λάστιχο
- Ρυθμιστής πίεσης
- Καλάθι ατμού
- Πλαϊνές χειρολαβές

Πριν την Πρώτη Χρήση

- Γεμίστε με κρύο νερό τη χύτρα ταχύτητας μέχρι το μισό (1/2) της συνολικής χωρητικότητας και τοποθετήστε τη χύτρα στην εστία.
- Κλείστε καλά το καπάκι της χύτρας και ανάψτε την εστία στη μέγιστη ισχύ.
- Όταν ο ατμός αρχίσει να βγαίνει από τις εξόδους ατμού στην ένωση της άνω λαβής με το καπάκι, μειώστε την ένταση της εστίας στο 1/3 της μέγιστης διαβάθμισης της εστίας για 15 λεπτά, προκειμένου να αφαιρεθούν οι οσμές της νέας χύτρας.
- Αφήστε τη χύτρα να κρυώσει και ανοίξτε το καπάκι αφού βεβαιωθείτε ότι όλος ο ατμός έχει απελευθερωθεί.
- Πετάξτε το νερό και καθαρίστε σύμφωνα με τις οδηγίες καθαρισμού και συντήρησης στο αντίστοιχο κεφάλαιο.

ΣΗΜΕΙΩΣΗ: Εάν μετά την πρώτη φορά που θα βράσετε νερό σχηματιστούν λευκά στίγματα στον πάτο της χύτρας, αυτό οφείλεται στη σκληρότητα του νερού. Μπορείτε εύκολα να αφαιρέσετε τα στίγματα με ξύδι ή ειδικό υγρό αφαλάτωσης.

Βασικές Οδηγίες

Πριν ξεκινήσετε να μαγειρεύετε:

Πριν από κάθε χρήση βεβαιωθείτε πως η βαλβίδα ασφαλείας, το κινούμενο πλήκτρο αποσφράγισης και η βαλβίδα ρύθμισης πίεσης είναι καθαρά και λειτουργούν σωστά. Βεβαιωθείτε ότι το λάστιχο είναι καθαρό και σωστά τοποθετημένο στο κάτω εσωτερικό χείλος του καπακιού.

Ελέγξτε προσεκτικά στο εσωτερικό του καπακιού πως η βαλβίδα ασφαλείας είναι σε καλή κατάσταση και μπορεί να κινηθεί ελεύθερα.

Η εσοχή της βαλβίδας ρύθμισης πίεσης που βρίσκεται στην εσωτερική πλευρά του καπακιού θα πρέπει επίσης να ελεγχθεί, ώστε να μην είναι μπλοκαρισμένη, χρησιμοποιώντας κάποιο αιχμηρό αντικείμενο.

Λάστιχο χύτρας

Το λάστιχο της χύτρας μπορεί με τη χρήση να φθαρεί ή να σχιστεί. Παρακαλούμε ελέγχετε τακτικά και αντικαταστήστε το όταν παρατηρήσετε φθορά.

Σημαντικό: Χρησιμοποιείτε πάντα και μόνο αυθεντικά λάστιχα για τη χύτρα σας.

1. Άνοιγμα του καπακιού

Πιέστε ελαφρά προς τα κάτω την περιστρεφόμενη λαβή σφράγισης / αποσφράγισης και γυρίστε την δεξιόστροφα προς την ένδειξη «  ». Τα πλαϊνά κλείστρα ασφάλισης θα ανοίξουν και το καπάκι θα ελευθερωθεί (Εικόνα 1). Ανασηκώστε το καπάκι.

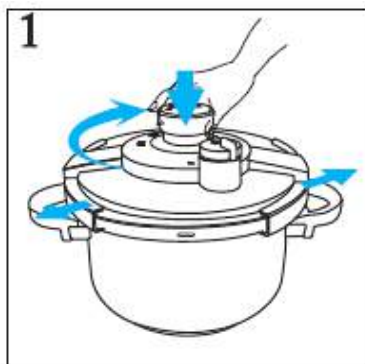

2. Σφράγιση

Τοποθετήστε το καπάκι πάνω στη χύτρα και βεβαιωθείτε ότι το καπάκι κάθεται καλά στο χείλος της χύτρας. Πιέστε τη περιστρεφόμενη λαβή σφράγισης / αποσφράγισης προς τα κάτω γυρίζοντας την αριστερόστροφα στη θέση «» (Εικόνα 2). Τα κλείστρα ασφάλισης θα εφαρμόσουν στο χείλος της χύτρας (Εικόνα 3) και το καπάκι θα ασφαλίσει.

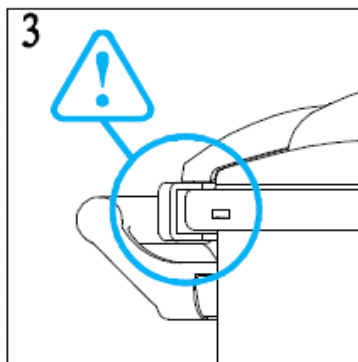
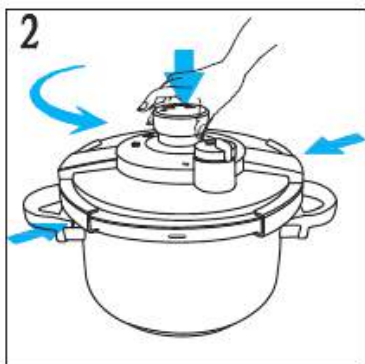

3. Γέμισμα με φαγητό

Παρακαλούμε, πριν ξεκινήσετε να μαγειρεύετε, βεβαιωθείτε ότι η ποσότητα φαγητού μέσα στη χύτρα υπερβαίνει την ένδειξη του ελάχιστου, που αντιστοιχεί στο 1/3 της χωρητικότητάς της.

Επιπλέον η ποσότητα φαγητού δεν θα πρέπει να υπερβαίνει το 1/2 της χωρητικότητας της χύτρας για φαγητά που τείνουν να αφρίζουν ή να φουσκώνουν, ενώ για τα υπόλοιπα φαγητά η μέγιστη ποσότητα αντιστοιχεί στα 2/3 της χωρητικότητας της χύτρας.

Εσωτερική κλίμακα-δοσομετρητής:

Μπορείτε να δείτε την ποσότητα του φαγητού που έχετε προσθέσει, καθώς και την ελάχιστη και μέγιστη επιτρεπόμενη ποσότητα. Ποτέ μη μαγειρεύετε χωρίς νερό και ποτέ μη γεμίζετε τη χύτρα πάνω από τα 2/3 της χωρητικότητάς της.

Πριν ξεκινήσετε το μαγείρεμα, βεβαιωθείτε ότι η ποσότητα φαγητού μέσα στη χύτρα υπερβαίνει την ένδειξη του ελάχιστου, που αντιστοιχεί στο 1/3 της χωρητικότητάς της.



4. Ρύθμιση της βαλβίδας πίεσης

Στρέψτε τη βαλβίδα στη θέση **I** για να ρυθμίσετε την πίεση στο πρώτο επίπεδο για το μαγείρεμα λαχανικών και ψαριού. Στρέψτε τη βαλβίδα στη θέση **II** για να τη ρυθμίσετε στο δεύτερο επίπεδο για το μαγείρεμα κρεατικών.

5. Μαγείρεμα

Ανάψτε την εστία στη μέγιστη ισχύ και τοποθετήστε τη χύτρα στην εστία. Όταν ο ατμός αρχίσει να βγαίνει από τη βαλβίδα, μειώστε την ένταση της εστίας στο 1/3 της μέγιστης διαβάθμισης της εστίας.

π.χ. Εάν η μέγιστη διαβάθμιση της εστίας είναι το 9, χαμηλώνετε την ένταση στο 3. Εάν η μέγιστη διαβάθμιση της εστίας είναι το 3, χαμηλώνετε την ένταση στο 1.

Ανάλογα με την ποσότητα φαγητού που περιέχει η χύτρα, θα χρειαστούν κάποια λεπτά μέχρι να ξεκινήσει το μαγείρεμα, όπου θα αρχίσει να απελευθερώνεται ατμός στις εξόδους ατμού κάτω από την βαλβίδα ρύθμισης της πίεσης.

6. Ο χρόνος μαγειρέματος ξεκινά από αυτό το σημείο.

Μετά το πέρας του απαιτούμενου χρόνου μαγειρέματος σβήστε την εστία.

Παράθυρο ασφαλείας:

Το παράθυρο ασφαλείας αποτελεί ένα επιπρόσθετο στοιχείο ασφαλείας της χύτρας. Βρίσκεται στο πλαϊνό μέρος του καπακιού και σε περίπτωση που σχηματιστεί πολύ υψηλή πίεση στο εσωτερικό της χύτρας, το λάστιχο ανοίγει στο συγκεκριμένο σημείο και απελευθερώνεται ατμός.

7. Εκτόνωση της πίεσης.

Υπάρχουν τρεις επιλογές εκτόνωσης της πίεσης:

i. Αφήστε τη χύτρα να κρυώσει για λίγο

Περιμένετε μέχρι η βαλβίδα ασφαλείας να μην είναι πλέον ορατή. Η μέθοδος αυτή ενδείκνυται για φαγητά που είναι πολύ ζεστά ή τείνουν να παράγουν αφρό.

ii. Σταδιακή απελευθέρωση του ατμού

Στρέψτε σταδιακά και αργά τη βαλβίδα ρύθμισης πίεσης στη θέση . Ποτέ μη στρέψετε τη βαλβίδα απευθείας από τη θέση **I** ή **II** στη θέση . Αντιθέτως θα πρέπει σταδιακά να απελευθερώνετε την πίεση, γυρίζοντας αργά τη βαλβίδα.

ΠΡΟΣΟΧΗ: Ο ατμός που απελευθερώνεται είναι καυτός. Καθώς ο ατμός απελευθερώνεται κάθετα από τις εξόδους ατμού, απομακρύνετε το πρόσωπο, τα χέρια και το σώμα σας από τη βαλβίδα ρύθμισης πίεσης για την αποφυγή εγκαυμάτων. Περιμένετε ώσπου να απελευθερωθεί όλος ο ατμός και η βαλβίδα ασφαλείας-ένδειξης πίεσης δεν είναι ορατή. Αυτός ο τρόπος εκτόνωσης της πίεσης δεν ενδείκνυται για φαγητά που είναι πολτός ή τείνουν να παράγουν αφρό.

iii. Γρήγορη απελευθέρωση του ατμού – ΜΟΝΟ ΣΕ ΠΕΡΙΠΤΩΣΗ ΕΚΤΑΚΤΗΣ ΑΝΑΓΚΗΣ

Κρατήστε τη χύτρα ταχύτητας κάτω από τρεχούμενο νερό βρύσης επιτρέποντας στο νερό να τρέξει αργά επάνω στο καπάκι της χύτρας, χωρίς να ακουμπήσει τα πλαστικά μέρη, μέχρι η κόκκινη βαλβίδα ασφαλείας να μην είναι ορατή. Ποτέ μη βυθίζετε τη χύτρα ταχύτητας σε νερό. Η χύτρα έχει αποσυμπιεστεί όταν η βαλβίδα ασφαλείας – ένδειξης πίεσης δεν είναι πλέον ορατή.

8. Αποσφράγιση της χύτρας ταχύτητας

Όταν έχει πλέον απελευθερωθεί όλος ο ατμός (δε βλέπετε να βγαίνει πλέον ατμός από τις εξόδους απελευθέρωσης ατμού) και η βαλβίδα ασφαλείας πέσει στην αρχική της θέση, μπορείτε να αφαιρέσετε το καπάκι.

ΠΡΟΣΟΧΗ: Ποτέ μη χρησιμοποιείτε δύναμη για να ανοίξετε το καπάκι και μην επεμβαίνετε στη λειτουργία των σημείων ασφαλείας. Η χύτρα ταχύτητας μπορεί να αποσφραγισθεί μόνο όταν έχει εκτονωθεί όλη η πίεση.

Μαγείρεμα με το Καλάθι Ατμού

1. Τοποθετήστε το καλάθι ατμού μέσα στη χύτρα
2. Βάλτε νερό στη χύτρα. Το νερό δεν πρέπει να ακουμπάει τη βάση του καλάθιού
3. Βάλτε στο καλάθι τις τροφές που θέλετε να μαγειρέψετε στον ατμό, κλείστε το καπάκι και ξεκινήστε το μαγείρεμα όπως αναγράφεται στο εγχειρίδιο

ΠΡΟΣΟΧΗ: Οι τροφές που τοποθετείτε στο καλάθι ατμού δεν πρέπει να ακουμπούν το καπάκι της χύτρας.

Καθαρισμός και Συντήρηση

Χύτρα ταχύτητας & καπάκι

- Μετά από κάθε χρήση, καθαρίζετε πάντα τη χύτρα με ζεστό νερό και υγρό απορρυπαντικό.
- Μη χρησιμοποιείτε ισχυρά ή διαβρωτικά απορρυπαντικά, προϊόντα που περιέχουν χλωρίνη ή σурμάτινους σπόγγους.
- Το κυρίως σώμα της χύτρας μπορεί να πλυθεί στο πλυντήριο πιάτων.

ΠΡΟΣΟΧΗ: Μην πλένετε ποτέ το καπάκι της χύτρας στο πλυντήριο πιάτων.

Βαλβίδα ασφαλείας

- Καθώς καθαρίζετε το καπάκι, ξεπλύνετε τη βαλβίδα ασφαλείας με άφθονο νερό
- Με τη βοήθεια αιχμηρού αντικειμένου βεβαιωθείτε πως είναι καθαρή και δεν υπάρχουν υπολείμματα τροφών.

Βαλβίδα ρύθμισης πίεσης

- Ξεπλύνετε με άφθονο νερό, στεγνώστε και επανατοποθετήστε την.
- Σε περίπτωση που ο αγωγός της βαλβίδας ρύθμισης πίεσης έχει μπλοκάρει, αφαιρέστε την προς καθαρισμό.
- Παρακαλούμε βεβαιωθείτε πως οι εγκοπές της βαλβίδας ρύθμισης πίεσης έχουν κουμπώσει στη σωστή θέση.

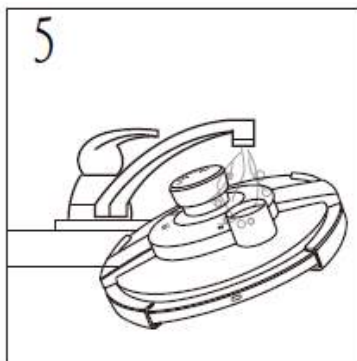
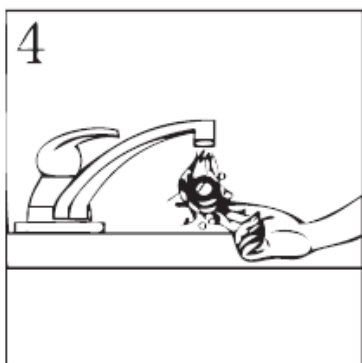

Σημείωση: Για την αποφυγή τυχόν ζημιάς στη βαλβίδα ρύθμισης πίεσης, θα πρέπει να είστε ιδιαίτερα προσεκτικοί όταν την αφαιρείτε από το καπάκι.

ΠΡΟΣΟΧΗ: Βεβαιωθείτε ότι η βαλβίδα ρύθμισης πίεσης μπορεί να μετακινείται ελεύθερα.

Λάστιχο

- Για να καθαρίσετε το λάστιχο της χύτρας, ξεπλύνετε με ζεστό νερό και στεγνώστε το. Εάν παρατηρήσετε πως έχει αρχίσει να γίνεται πιο δύσκαμπτο (έχει ξεκινήσει να χρωματίζεται καφέ) θα πρέπει να το αντικαταστήσετε.
- Πάντα πλένετε το λάστιχο της χύτρας και καθαρίζετε καλά τις υποδοχές του κάτω από το καπάκι μετά από κάθε χρήση.

ΠΡΟΣΟΧΗ: Μην πλένετε ποτέ το λάστιχο της χύτρας στο πλυντήριο πιάτων.

ΣΗΜΕΙΩΣΗ: Αφού καθαρίσετε και στεγνώσετε τη χύτρα, θα πρέπει να την αποθηκεύσετε σε στεγνό και προστατευόμενο περιβάλλον. Μη σφραγίσετε το καπάκι, απλά τοποθετήστε το στο κυρίως σώμα της χύτρας με την εσωτερική πλευρά επάνω.

ΣΗΜΕΙΩΣΗ: Λεκέδες και γρατζουνιές που ενδέχεται να εμφανιστούν μετά από παρατεταμένη χρήση, δεν επηρεάζουν την ποιότητα του μετάλλου.

Συχνές Ερωτήσεις

Όταν ο χρόνος μέχρι να φτάσει το περιεχόμενο σε σημείο βρασμού είναι πολύ μεγάλος:

- Η πηγή θερμότητας δεν είναι αρκετά δυνατή

Όταν η κόκκινη βαλβίδα ασφαλείας δεν γίνεται ορατή και ο ατμός δεν απελευθερώνεται από τη βαλβίδα ρύθμισης πίεσης:

- Αυτό είναι φυσιολογικό για τα πρώτα λεπτά, μέχρι να συσσωρευτεί η πίεση στο εσωτερικό της χύτρας
- Εάν δεν υπάρξει αλλαγή, ελέγξτε εάν:
 - Η ένταση της εστίας δεν είναι επαρκής.
 - Δεν υπάρχει αρκετό υγρό μέσα στο σκεύος, ώστε να δημιουργηθεί πίεση
 - Η βαλβίδα ρύθμισης πίεσης βρίσκεται στη θέση  . Εάν αυτό συμβαίνει γυρίστε την στη θέση I ή II.
 - Η χύτρα δεν είναι καλά κλεισμένη
 - Το λάστιχο της χύτρας χρειάζεται αντικατάσταση

Όταν η κόκκινη βαλβίδα ασφαλείας είναι ορατή αλλά ο ατμός δεν απελευθερώνεται από τη βαλβίδα ρύθμισης πίεσης:

- Κρατήστε τη χύτρα ταχύτητας κάτω από κρύο τρεχούμενο νερό για να εκτονωθεί η πίεση
- Περιστρέψτε τη βαλβίδα ρύθμισης πίεσης στη θέση  και ανοίξτε τη χύτρα
- Καθαρίστε σχολαστικά τις βαλβίδες ρύθμισης πίεσης και ασφαλείας.

Όταν ο ατμός απελευθερώνεται γύρω από το χείλος του καπακιού, ελέγξτε:

- Αν το καπάκι είναι σωστά κλεισμένο.
- Εάν το λάστιχο της χύτρας είναι σωστά τοποθετημένο.
- Εάν το λάστιχο της χύτρας είναι σε καλή κατάσταση ή χρειάζεται αντικατάσταση.
- Εάν το καπάκι και οι βαλβίδες είναι καθαρά.
- Εάν το χείλος του σκεύους είναι σε καλή κατάσταση.

Όταν το καπάκι δεν ανοίγει:

- Ελέγξτε εάν η βαλβίδα ασφαλείας δεν είναι πλέον ορατή. Εάν παραμένει ορατή, εκτονώστε την πίεση.
- Εάν κριθεί απαραίτητο, εκτονώστε την πίεση τοποθετώντας το σκεύος κάτω από κρύο τρεχούμενο νερό.

Όταν το φαγητό είναι λιγότερο ή περισσότερο ψημένο από το επιθυμητό, ελέγξτε:

- Το χρόνο μαγειρέματος
- Τη σωστή ρύθμιση της βαλβίδας πίεσης
- Το ποσό των υγρών μέσα στο σκεύος